

4

Daniela Berechet
Florian Berechet
Jeana Tița
Lidia Costache

Limba și literatură română

exerciții

fișe de lucru

teste de evaluare

Lucrarea este elaborată conform programei școlare aprobate prin O.M.E.N nr. 5003/02.12.2014.

Redactare: Anda Marin
Corectură: Mihaela Cosma
Machetare & tehnoredactare: Monica Bîrlodeanu
Design copertă: Mirona Pintilie
Pregătire de tipar: Marius Badea
Credite foto: Shutterstock

Editura Paralela 45

Descrierea CIP a Bibliotecii Naționale a României

**Limba și literatura română : exerciții, fișe de lucru, teste de evaluare :
caiet clasa a IV-a / Daniela Berechet, Florin Berechet, Jeana Tița, Lidia Costache.**

- Pitești : Paralela 45, 2022

ISBN 978-973-47-3531-0

I. Berechet, Daniela
II. Berechet, Florin
III. Tița, Jeana
IV. Costache, Lidia

811.135.1
821.135.1.09

COMENZI – CARTEA PRIN POȘTĂ

EDITURA PARALELA 45

Bulevardul Republicii, nr. 148, Clădirea C1, etaj 4, Pitești,
jud. Argeș, cod 110177

Tel.: 0248 633 130; 0753 040 444; 0721 247 918

Tel./fax: 0248 214 533; 0248 631 439; 0248 631 492

E-mail: comenzi@edituraparelela45.ro

www.edituraparelela45.ro

Tiparul executat la tipografia Editurii Paralela 45

E-mail: tipografie@edituraparelela45.ro

Copyright © Editura Paralela 45, 2022

Prezenta lucrare folosește denumiri ce constituie mărci înregistrate,
iar conținutul este protejat de legislația privind dreptul de proprietate intelectuală.

www.edituraparelela45.ro

TESTE INIȚIALE

Testul 1

Citește cu atenție textul, apoi răspunde cerințelor:

Și vulpea n-a avut nevoie să vorbească mai multe, căci puișorul cel neastâmpărat și prostuț o crezu pe cuvânt, ba chiar se înduioșă...

Vrei să știi ce-a mai fost? A fost prăpăd și jale. Puișorul a dus-o pe vulpe în băătură, i-a arătat cum se deschide ușa, unde sunt răstuștele, găștele, găinușele și cocoșeii, iar vulpea, lacomă și fățarnică, a gătit toate făpturile din ogradă și pe urmă l-a mâncat și pe el.

(Ion Pas, *Puișorul și vulpea*)

1. Identifică și notează:

- a) titlul textului: _____
b) autorul: _____
c) personajele: _____

2. Scrie trei însușiri pentru puișor.

- a) _____ ; b) _____ ; c) _____ .

3. Puișorul a dus-o pe vulpe în:

- a) poiană; b) coteț; c) băătură; d) pădure.

4. În al treilea enunț există:

- a) patru substantive; b) trei substantive; c) două substantive; d) un substantiv.

5. Perechea nepotrivită de cuvinte este:

- a) fățarnicie – fățarnică; b) lăcomie – lacomă;
c) prostie – prostuță; d) mâncare – mănâncă.

6. Cuvântul care nu are înțeles asemănător pentru *lacomă* este:

- a) mîncăcioasă; b) sătulă; c) pofticioasă; d) avidă.

7. Pronumele *el* din ultimul enunț ține locul substantivului:

- a) *cocoșul*; b) *vulpea*; c) *puișorul*; d) *vulpoiul*.

8. În primul alineat sunt:

- a) patru verbe; b) cinci verbe; c) șapte verbe; d) alt răspuns.

9. Descoperă explicația nepotrivită pentru folosirea cratimei în ortograma *n-a*:

- a) cratima unește două cuvinte diferite într-o silabă;
- b) cratima ține locul vocalei *u*;
- c) cratima ține locul vocalei *î*.

Testul 2

Citește cu atenție textul, apoi răspunde cerințelor:

Copilașul a privit lung stolul și a început să plângă. Mama a venit în fugă, dar copilul nu putea vorbi de lacrimi. A întins mâna spre cer și a șoptit:

— Puișorii!

Mama l-a strâns în brațe și l-a sărutat cu drag:

— Nu plânge, dragul mamei, au să se întoarcă înapoi la primăvară.

(Emil Gârleanu, *Puișorii*)

1. Dialogul din fragment se poartă între:

- a) copil și puișori;
- b) puișori și mamă;
- c) copil și mamă;
- d) mamă și puișori.

2. Băiețelul era supărat pentru că: _____.

3. La sfârșitul enunțului *Mama l-a strâns în brațe și l-a sărutat cu drag*: s-a folosit semnul de punctuație „două puncte” pentru că:

- a) urmează o enumerare;
- b) urmează cuvintele copilului;
- c) urmează un îndemn;
- d) urmează cuvintele mamei.

4. În enunțul *A întins mâna spre cer și a șoptit*: sunt verbe la timpul .

5. Transformă verbele de mai jos în substantive:

a privi →

a începe →

a vorbi →

a plânge →

6. Alcătuieste două propoziții în care cuvântul *cer* să fie părți de vorbire diferite.

7. Analiza gramaticală corectă a substantivului *primăvară* este:

- a) substantiv comun, genul masculin, numărul singular;
- b) substantiv propriu, genul feminin, numărul singular;
- c) substantiv comun, genul feminin, numărul singular;
- d) substantiv comun, genul feminin, numărul plural.

UNITATEA 1

Utilizarea ortogramelor cu forme fixe:
mi-am, mi-ați, mi-ar; te-ar, te-au, te-am; ți-ar, ți-au, ți-a; ne-ați, ne-au, ne-ar

Inițiere ✧ Înțelegere

Citește cu atenție textele, apoi răspunde cerințelor:

- Mi-am adus acum aminte
Că mi-ați spus mai înainte,
Dacă mi-ar plăcea cumva
Să vină-acum primăvara.
- Frații tăi ți-au dat iubire,
Mama ți-ar da fericire,
Tata ți-a adus o floare,
Ai lumea la picioare!
- Eu te-am felicitat
Când la concurs te-au premiat.
Și colegii te-ar fi apreciat
De-ar fi aflat de rezultat.
- Ne-ar cere să fie armonie,
Ne-ați invita cu bucurie.
Ne-au adus o veste bună:
Totul merge acum strună.

1. Completează cu ortogramele din textele de mai sus:

mi ←

te ←

ți ←

ne ←

2. Adaugă câte un exemplu cu ortograma exemplificată:

[**mi-am** amintit
_____]

[**te-am** văzut
_____]

[**ți-ar** spune
_____]

[**ne-ar** cere
_____]

[**mi-ați** citit
_____]

[**te-ar** aduce
_____]

[**ți-am** spus
_____]

[**ne-ați** zice
_____]

[**mi-ar** aduce
_____]

[**te-au** întâlnit
_____]

[**ți-au** citit
_____]

[**ne-ar** auzi
_____]

3. Scrie câte o propoziție cu fiecare ortogramă dată. Poți folosi și exemplele de la exercițiul anterior.

Ce trebuie să știi

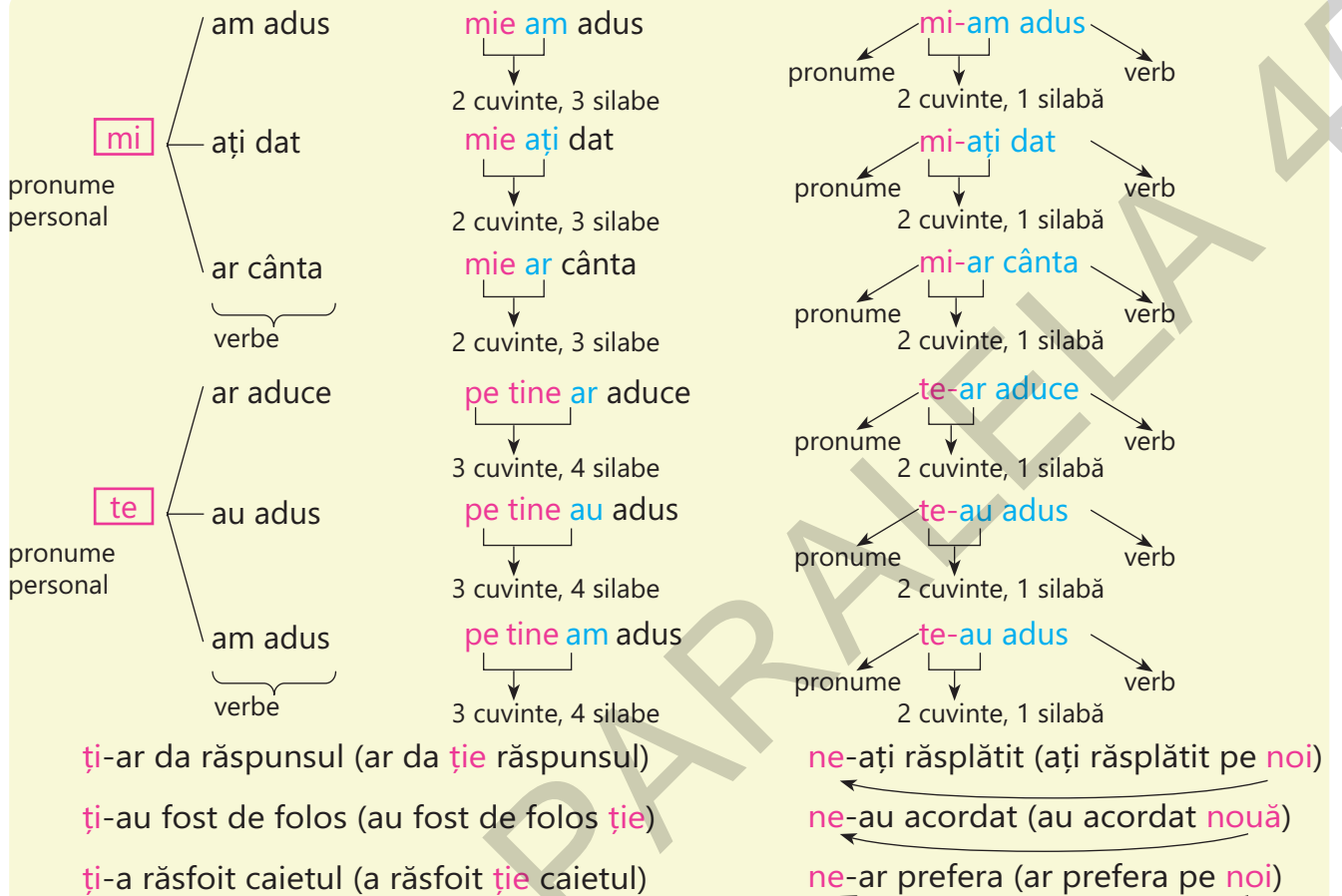

Învățăm prin joc

Pronumele este dat, completează verbul!

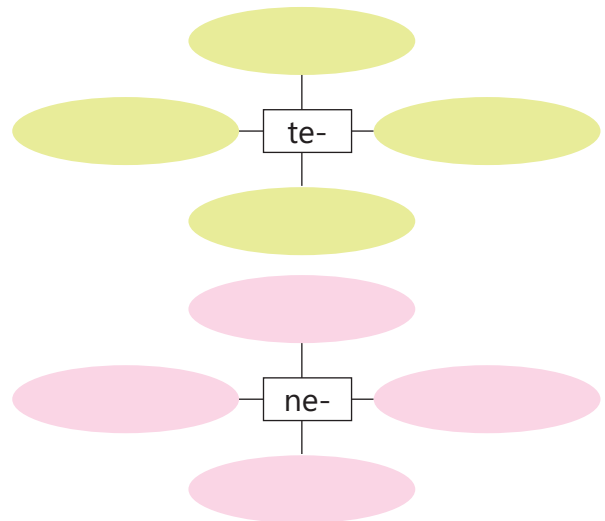
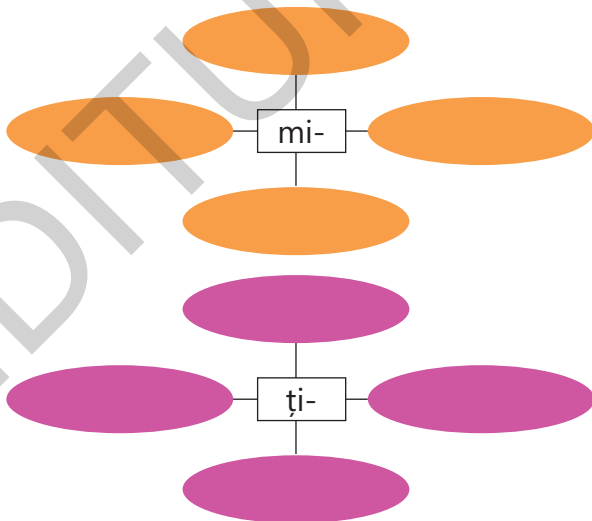

Scrierea corectă a unor cuvinte

(niciodată, nici o dată, nici odată, cumsecade, cum se cade, deodată, de o dată, de odată, defel, de fel, totuna, tot una, încât, în cât)

Inițiere ✧ Înțelegere

Citește cu atenție textul, apoi răspunde cerințelor:

Niciodată nu uit **nici o dată** importantă pentru persoanele din viața mea! Acum este vorba **de o dată** importantă, ziua de naștere a unui om **cumsecade**, care m-a ajutat foarte mult. Să vă povestesc.

Era o zi frumoasă de vară. Am plecat la plimbare prin pădure. Eram atât de încântată de frumusețea peisajului, de răcoarea pădurii, **încât** nu mi-am dat seama că m-am rătăcit.

Deodată am auzit un foșnet puternic în spatele meu. Mi-a pierit toată veselia și am simțit pe propria-mi piele **cum se cade** într-o fracțiune de secundă (recunosc că nu eram **defel** o mare curajoasă!).

Am căzut și-mi era **totuna** dacă leșin sau dacă dau ochii cu... cel ce provocase acel foșnet. Din tușiș a ieșit un iepure care, **de fel**, era din acele locuri și se uita cu frică la mine. Nu știu **în cât** timp m-am ridicat de jos, zâmbind.

Numai că zâmbetul meu s-a stins când mi-am dat seama că în fața mea se întindeau **tot una**, două, trei potecuțe, și nu știam care este cea bună.

Tocmai atunci a apărut salvatorul meu, nenea Costică, pădurarul, cel care m-a însoțit până acasă, recomandându-mi să nu mă mai abat de la drum, dar și să nu mai plec singură.

1. Enumeră cuvintele colorate. Observă scrierea lor și sensul fiecăruia.

2. Compară construcțiile date.

{ Mi-e **totuna** dacă vine sau nu în excursie.

{ Eu am împrumutat o carte de la bibliotecă, iar Andrei a împrumutat **tot una**.

{ A fost odată ca **niciodată** un împărat puternic.

{ **Nici odată** nu mă ascultai, nici acum nu o faci!

{ **Nici o dată** nu este mai importantă decât ziua de naștere.

{ **În cât** timp ajungi la școală?

{ Ninge așa de mult, **încât** nu mai zăreai drumul.

{ **De fel** sunt dintr-un frumos sat de munte.

{ Nu m-am supărat **defel** fiindcă nu m-ai invitat și pe mine la spectacol.

- { Un om **cumsecade** mereu îți va sări în ajutor.
- { Am petrecut așa **cum se cade** pe la noi.
- { Mi-am amintit **de o dată** importantă.
- { **Deodată** am auzit un zgomot.
- { De zăpezile **de odată** își amintește acum bunicul.

3. Compune enunțuri cu formulările evidențiate la exercițiul anterior.

Ce trebuie să știi

{ <i>deodată</i> = brusc, pe neașteptate	{ <i>defel</i> = deloc, nicidecum
{ <i>de o dată</i> = de o zi, o dată calendaristică	{ <i>de fel</i> = originar, de loc, provine din...
{ <i>de odată</i> = de odinioară, din trecut, de demult	
{ <i>niciodată</i> = nicidecând, în niciun moment	{ <i>totuna</i> = la fel, același lucru, deopotrivă, în aceeași măsură
{ <i>nici o dată</i> = nici măcar o singură dată	{ <i>tot una</i> = tot una și una, tot una singură
{ <i>nici odată</i> = nici cândva, nici odinioară	
{ <i>încât</i> = în așa măsură, atât de mult	{ <i>cumsecade</i> = cum trebuie, bun, de treabă, cinstit
{ <i>în cât</i> = în cât timp	{ <i>cum se cade</i> = cum se obișnuiește, cum pică, cum cade

Consolidare ✦ Aplicare și exersare

1. Completează spațiile de mai jos cu:

a) **defel; de fel**

Părinții săi sunt _____ din Moldova.

Nu sunt supărăcioasă _____.

b) **totuna; tot una**

I-am spus Cristinei că-mi este _____ dacă voi primi _____ dintre cărțile cu preț redus.

c) **niciodată; nici o dată; nici odată**

_____ să nu uiți _____ importantă!

_____, nici acum nu am aflat adevărul.

d) **deodată; de odată; de o dată**

Faima _____ nu l-a ferit de neazuri.

Am sărit cu toții _____.

Nu uita _____ importantă ca 1 Iunie!

e) **încât; în cât**

_____ timp este gata prăjitura?

M-am speriat atât de rău, _____ mi-a căzut cana din mână!

2. Citește cu atenție și găsește ordinea corectă a cuvintelor folosite.

- _____ am început să zâmbesc fiindcă mi-am adus aminte _____ importantă.
- Nenea Gheorghe este un om _____, așa _____ să se poarte un român adevărat.
- Mi-e _____ dacă ești orășean sau dacă ești _____ din altă localitate!

- a) deodată, de o dată, cumsecade, cum se cade, tot una, de fel;
- b) de o dată, deodată, cumsecade, cum se cade, totuna, defel;
- c) deodată, de o dată, cumsecade, cum se cade, totuna, de fel;
- d) deodată, de o dată, cum se cade, cumsecade, tot una, defel.

3. Taie forma greșită!

Nici o dată/Niciodată să nu spui **niciodată/nici odată!**

Amintiri dragi mă cuprind **de odată/deodată**.

Încât/În cât timp vine autobuzul? M-am plictisit așa tare, **încât/în cât** îmi vine să plec pe jos!
Cristiana nu este supărăcioasă **defel/de fel**.

4. Corect sau incorect (C/I)?

- Nu a acceptat nici o dată din cele propuse de elevi.
- Deodată, Mariana și-a dat seama cum trebuie să rezolve exercițiul.
- Ne purtăm civilizată, așa cumsecade la noi în clasă.
- De multe ori am văzut cum se cade pe gheață.
- Nu contează de unde ești defel, ci contează comportamentul tău!
- Andreea a luat o carte, iar Cristi, totuna.

5. Unește fiecare grup de cuvinte subliniat cu explicația adecvată.

- Niciodată să nu minți!
- Aveam o carte de poezii, iar din bibliotecă am scos tot una.
- Părinții mei sunt oameni cumsecade.
- De vremurile de odată ne povestesc cei mai în vârstă.
- În cât timp este gata prăjitura?
- Invităm musafirii la masă, așa cum se cade pe la noi.
- La gluma colegului nu m-am supărat defel.

*tot una singură
cinstiți
în ce interval orar
cum se obișnuiește
deloc
nicicând
de demult*

6. Taie cu o linie enunțurile scrise greșit!

- Niciodată nu am fost la mare./ • Nici o dată nu am fost la mare.
- Îmi era totuna dacă mergem sau nu în parc./ • Îmi era tot una dacă mergem sau nu în parc.
- În cât timp începe concertul?/ • Încât timp începe concertul?
- Deodată a început să plouă./ • De odată a început să plouă.
- Am un vecin cum se cade./ • Am un vecin cumsecade.
- Am vorbit la istorie de o dată, din cele mai vechi timpuri./ • Am vorbit la istorie deodată, din cele mai vechi timpuri.

Inițiere ✧ Înțelegere

Citește cu atenție poezia, apoi răspunde cerințelor:

Peste fagi cu vârfuri sure
A căzut amurgul rece.
Înserarea mută trece
Furișată prin pădure.
Spre apus abia s-arată
Printre crengi, întunecată,
O văpaie de rubin...
Din frunzișurile grele
De-nnoptate tot mai vin
Glasuri mici de păsărele...

Reci și palide-n senin
Se ivesc deasupra stele.

Și deodată, dintre dealuri
Se desprinde larg un zvon
Depărtat și monoton,
Ca un murmur lung de ape
Revărsate peste maluri...
Crește-n luncă, mai aproape,
Umple văile vecine
De răsunet mare...
Vine!...

Fulger negru... trăsnet lung
Dus pe aripi de furtună,
Zguduind pământul tună,
Zărilor de-abia-i ajung...

Parcă zboară,
Parcă-noată, –
Scuipă foc, înghite drum,
Și-ntr-un valvârtej de fum
Taie-n lung pădurea toată...

A trecut...
Dinspre câmpie,
Vuiet greu de fierărie
Se destramă în tăcere...
Scade-n depărtare...
Piere...

Iar în urmă-i, din tufișuri,
De prin tainice-ascunzișuri,
Se ivesc pe jumătate,
Păsărele ciufulite,
Alarmate
Și-ngrozite:
— Cine-i?... Ce-i?... Ce-a fost pe-aici?...
Ciripesc cu glasuri mici
Cinteze și pitulici.
Doar un pui de pițigoi,
Într-un vârf de fag pitic
Stă cu penele vâlvoi
Și, făcând pe supăratul:
— Ce să fie? Nu-i nimic.
A trecut Acceleratul...

(G. Topîrceanu, *Acceleratul*)

1. Completează enunțurile:

- Textul dat este o _____, scrisă de _____.
- Fiecare rând scris cu alineat constituie un _____.
- Versurile se grupează în _____.

2. Precizează locul și timpul sugerate de poezie.

3. Versurile care se referă la stele sunt:

4. Motivează de ce păsărelele se ivesc, după trecerea acceleratului, doar pe jumătate, ciufulite și alarmate.

5. A reușit George Topîrceanu să te impresioneze cu această poezie? Motivează!

6. „Explozia stelară” Formulează întrebări în legătură cu textul citit.

Î: _____

Ce?

Când?

Cine?

Î: _____

Î: _____

De ce?

Unde?

Î: _____

Î: _____

Ce trebuie să știi

- Un rând dintr-o poezie se numește **vers**. Unul sau mai multe versuri formează o **strofă**.
- De obicei, poeziile au versurile grupate în strofe, însă nu este o regulă; unele pot avea versurile grupate în funcție de tablourile înfățișate.
- Potrivirea versurilor în silabele sau cuvintele finale se numește **rimă**.
- Poezia se scrie cu alineat, iar fiecare vers se scrie, de regulă, cu literă inițială mare.
- Fiecare poezie are o **temă**.

Învățăm prin joc

Harta poeziei

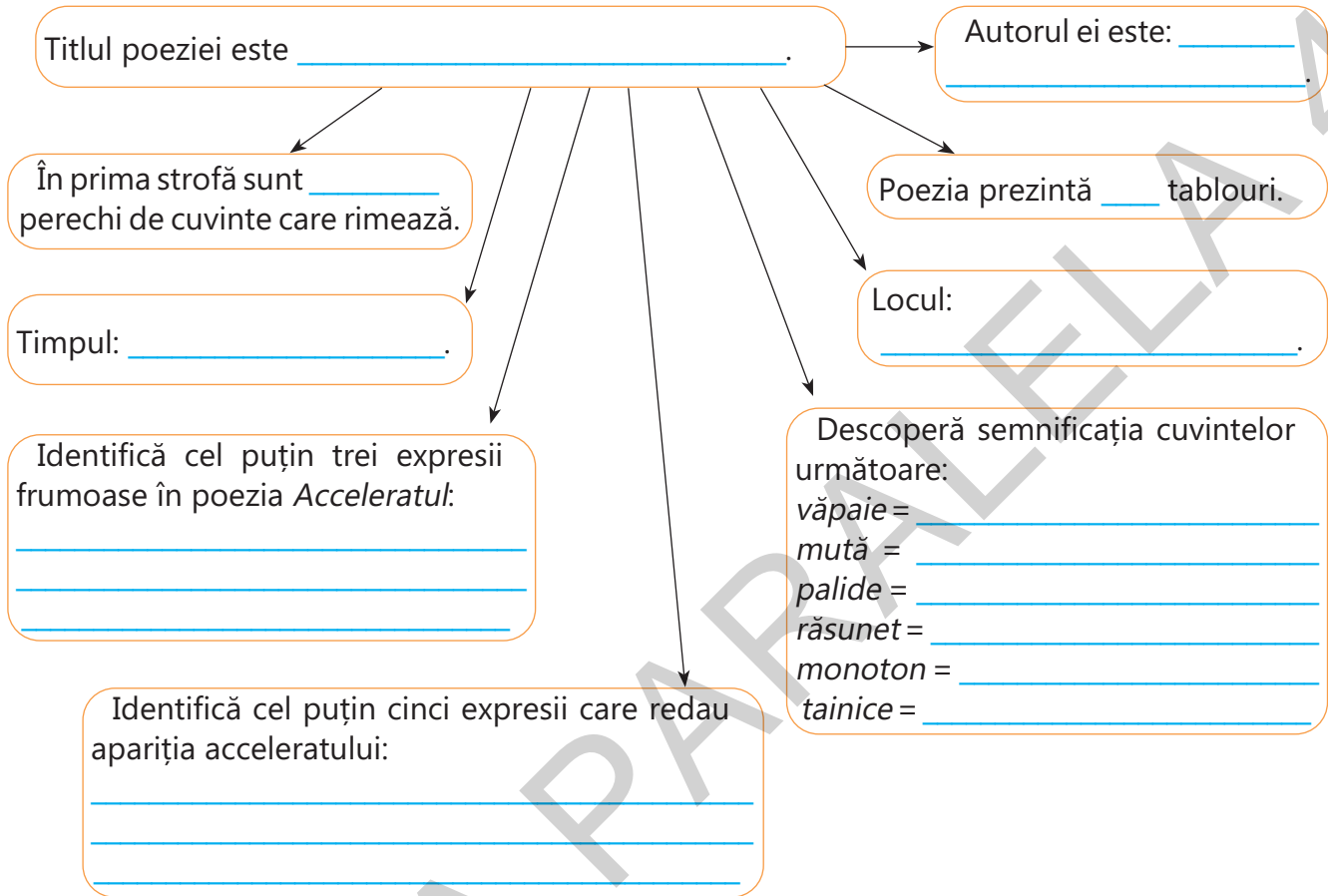

7. Cadranele

Cuvinte cu înțeles asemănător:

a cădea = _____
a apune = _____
a se ivi = _____
a se destrăma = _____
a pieri = _____
sure = _____

Cuvinte cu înțeles opus:

amurg ≠ _____
întunecată ≠ _____
lung ≠ _____
tăcere ≠ _____
supărat ≠ _____
îngrozite ≠ _____

Scrie propoziții, folosind următoarele cuvinte care au mai multe sensuri: *vin*, *mici*, *pui*.

Acceleratul era:

CUPRINS

TESTE INIȚIALE

Testul 1.....	3
Testul 2.....	4

UNITATEA 1

Utilizarea ortogramelor cu forme fixe: mi-am, mi-ați, mi-ar, te-ar, te-au, te-am; ți-ar, ți-au, ți-a; ne-ați, ne-au, ne-ar.....	5
Utilizarea ortogramelor: iar/i-ar; nul/nu-l; căi/că-i; cal/c-al; laș/l-aș; ai/a-i; ași/a-și; deal/de-al; noi/n-oi.....	8
Scrierea corectă a unor cuvinte (niciodată, nici o dată, nici odată, cumsecade, cum se cade, deodată, de o dată, de odată, defel, de fel, totuna, tot una, încât, în cât).....	12
Semne de punctuație.....	15

Recapitulare	18
Evaluare	20

UNITATEA 2

Textul literar narativ.....	21
Textul descriptiv de tip portret.....	24
Textul în versuri.....	31

Recapitulare	37
Evaluare	38

UNITATEA 3

Afișul. Cartea poștală. Invitația.....	40
E-mailul.....	44
Harta. Planul simplu de oraș. Traseul turistic.....	48

UNITATEA 4

Povestirea pe scurt a unei secvențe dintr-o poveste/dintr-un film, a unei activități.....	54
Povestirea unor întâmplări imaginate sau trăite	56
Redarea unei descrieri de tip portret. Prezentarea unui personaj de poveste/film/ serial pentru copii.....	61
Realizarea unei benzi desenate. Relatarea unei întâmplări având ca suport o bandă desenată	68
Jurnalul de lectură.....	70

UNITATEA 5

Substantivul. Felul substantivelor.....	77
Numărul substantivelor.....	81
Genul substantivelor.....	85

Recapitulare	89
Evaluare	91

Adjectivul. Acordul adjectivului cu substantivul	92
---	----

Recapitulare	98
Evaluare	99

Pronumele personal.....	100
Pronumele personal de politețe.....	106

Recapitulare	109
Evaluare	111

Verbul.....	112
Numărul și persoana verbului.....	117

Timpurile verbului.....	121
Recapitulare	124
Evaluare	125

UNITATEA 6

Subiectul.....	126
Recapitulare	131
Evaluare	132

Predicatul.....	133
-----------------	-----

Recapitulare	137
Evaluare	138

Propoziția simplă.....	139
Propoziția dezvoltată.....	143

Recapitulare	147
Evaluare	148

TESTE FINALE

Testul 1.....	149
Testul 2.....	150

FIȘE DE AUTOEVALUARE